



КРАНЭКС

РАБОТАЕТ В ЛЮБЫХ УСЛОВИЯХ!



Масса..... 48 т
Ковш.....2,6 м³
Двигатель.....300 л.с.

ЕК 450FS

ПРЯМАЯ
ЛОПАТА

ЕК 450FS «ПРЯМАЯ ЛОПАТА»

СТАНДАРТНАЯ КОМПЛЕКТАЦИЯ

- Двигатель ЯМЗ
- Режим эксплуатации от -40°C до +40°C
- Стрела 4,25 м
- Рукоять 3,1 м
- Усиленный ковш 2,6 м³ с применением стали HARDOX 450

ПАРАМЕТРЫ	Стрела 4,25 м Рукоять 3,1 м
СПЕЦИФИКАЦИЯ	
Мощность двигателя, л.с.	300
Масса, т	48,0
Вместимость ковша, м ³	2,0 - 2,6
РАБОЧИЕ ПАРАМЕТРЫ	
Давление на грунт, кгс/см ²	0,75
Скорость передвижения, км/ч	0 – 2,4 – 4,2
Максимальное тяговое усилие, кН (тс)	400 (40,0)
Макс. усилие копания ковшом, кН (тс)	315 (31,5)
Макс. усилие копания рукоятью, кН (тс)	255 (25,5)
ПАРАМЕТРЫ КОПАНИЯ	
A Минимальный радиус копания, мм	2 630
B Минимальный радиус на уровне стоянки, мм	5 390
C Путь наполнения ковша на уровне стоянки, мм	3 140
D Макс. радиус копания, мм	8 660
E Макс. глубина копания, мм	4 360
F Макс. высота копания, мм	9 940
G Макс. высота выгрузки, мм	7 100
H Макс. угол разворота ковша на уровне стоянки, (°)	56
I Максимальная ширина открывания ковша, мм	1 380
ГАБАРИТНЫЕ РАЗМЕРЫ	
J Ширина гусеничной ленты, мм	7 000
K Длина ходовой части, мм	5 050
L Ширина ходовой части, мм	3 450
M Габаритная длина, мм	12 240
Габаритная высота, мм	4 045

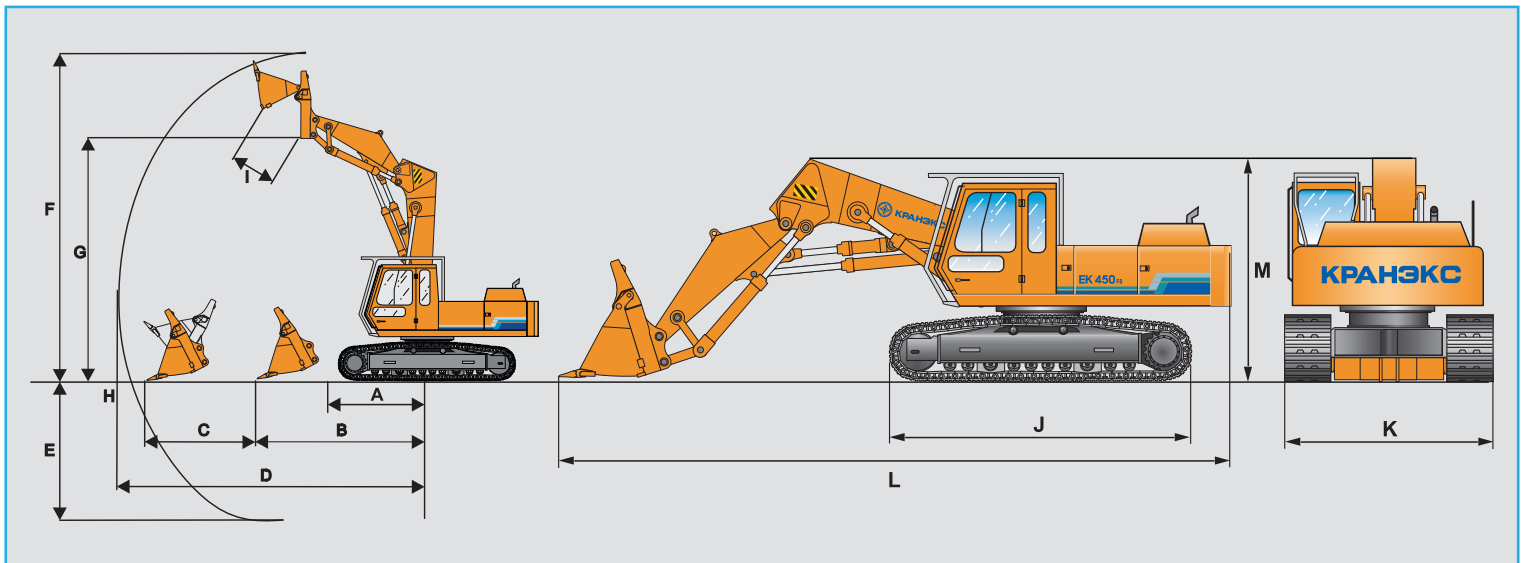

Конструкцией экскаватора ЕК 450FS предусмотрена возможность замены рабочего оборудования «Прямая лопата» на рабочее оборудование «Обратная лопата».

МАШИНОСТРОИТЕЛЬНАЯ ГРУППА КРАНЭКС

Адрес: 153007, РФ, г. Иваново, м. Минеево, КРАНЭКС

Тел.: +7 (4932) 37-65-54

Факс: +7 (4932) 35-72-35

E-mail: mk@kraneks.ru

Web: www.kraneks.ru